

# DPC5 E DPC5/S

## DOSATORE DI POLIFOSFATO SFERICO E IN CRISTALLI DA 3/4" - 1" - 1 1/4"

### PERCHÈ INSTALLARE UN DOSATORE DPC5 E DPC5/S

I dosatori della serie DPC5/S e DPC5 hanno lo scopo di mantenere in sospensione il calcare ed evitare la precipitazione di carbonato di calcio e magnesio sulle parti metalliche a contatto con l'acqua. L'efficacia dei sali di polifosfato decresce con l'aumentare della temperatura dell'acqua. Con temperature superiori a 60°C si consiglia l'installazione di un addolcitore d'acqua.

### PERCHÈ SCEGLIERLO

**Per i materiali:** testata e fascia in ottone lucidato e cromato; bicchiere in Grilamid infrangibile e anti-invecchiamento; polifosfato alimentare.

**Per la minima manutenzione:** una volta consumato il polifosfato, sarà sufficiente sostituire la cartuccia.

**DPC5 sferico:** la particolare conformazione sferica consente una maggiore regolarità di consumo del prodotto e di conseguenza un dosaggio più regolare.

**DPC5 in cristalli:** equipaggiati con polifosfato di tipo alimentare, non consentono un regolare dosaggio a causa della loro conformazione e pertanto se ne consiglia l'uso tecnologico.

APPARECCHIATURA PER IL TRATTAMENTO DI ACQUE POTABILI A NORMA DEL DM 25/12 E DM 174/04.



## CARATTERISTICHE TECNICHE

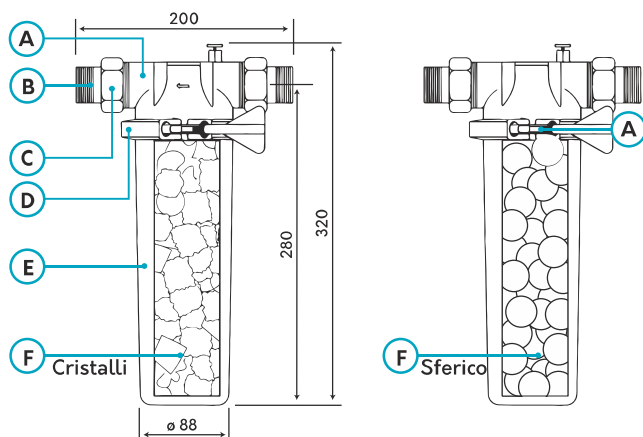

- A Testata
- C Dadi
- E Bicchiere
- B Codoli
- D Fascia
- F Cartuccia

## MATERIALI

**Testata:** ottone cromato lucidato a specchio

**Fascia di chiusura:** ottone cromato lucidato a specchio

**Bocchettoni:** ottone

**Bicchieri:** Grilamid infrangibile e anti invecchiamento

CODICE	PRODOTTO	DOTAZIONE DI SERIE
281106	DPC5 3/4" SFERICO	1 kit bocchettoni 1 manuale d'uso e manutenzione
281107	DPC5 1" SFERICO	
281108	DPC302 1 1/4" SFERICO	
281002	DPC5 3/4" IN CRISTALLI	
281003	DPC5 1" IN CRISTALLI	
281004	DPC302 1 1/4" IN CRISTALLI	
CODICE	RICAMBI / ACCESSORI	
271300	Cartuccia PLS	
271008	Cartuccia PL	

A norma del DM 25/12 e DM 174/04

Modello		Attacchi gas	Portata lt/h	Press. collaudo bar	Press. max esec. bar	Temp. max °C	Peso a vuoto gr.
DPC5 3/4"	DPC5/S 3/4"	3/4"	3000	50	16	40	3400
DPC5 1"	DPC5/S 1"	1"	3500				3400
DPC302 1 1/4"	DPC302/S 1 1/4"	1 1/4"	4000				3820

## DPC5 E DPC5/S: SCHEMI DI INSTALLAZIONE

1 Ingresso acqua fredda

2 Contatore

3 Riduttore di pressione

4 Presa campione

5 Filtro autopulente Europa da 60 o 100  $\mu$

6 By-pass

7 Dosatore proporzionale DPC5 o DPC5/S

8 Caldaia

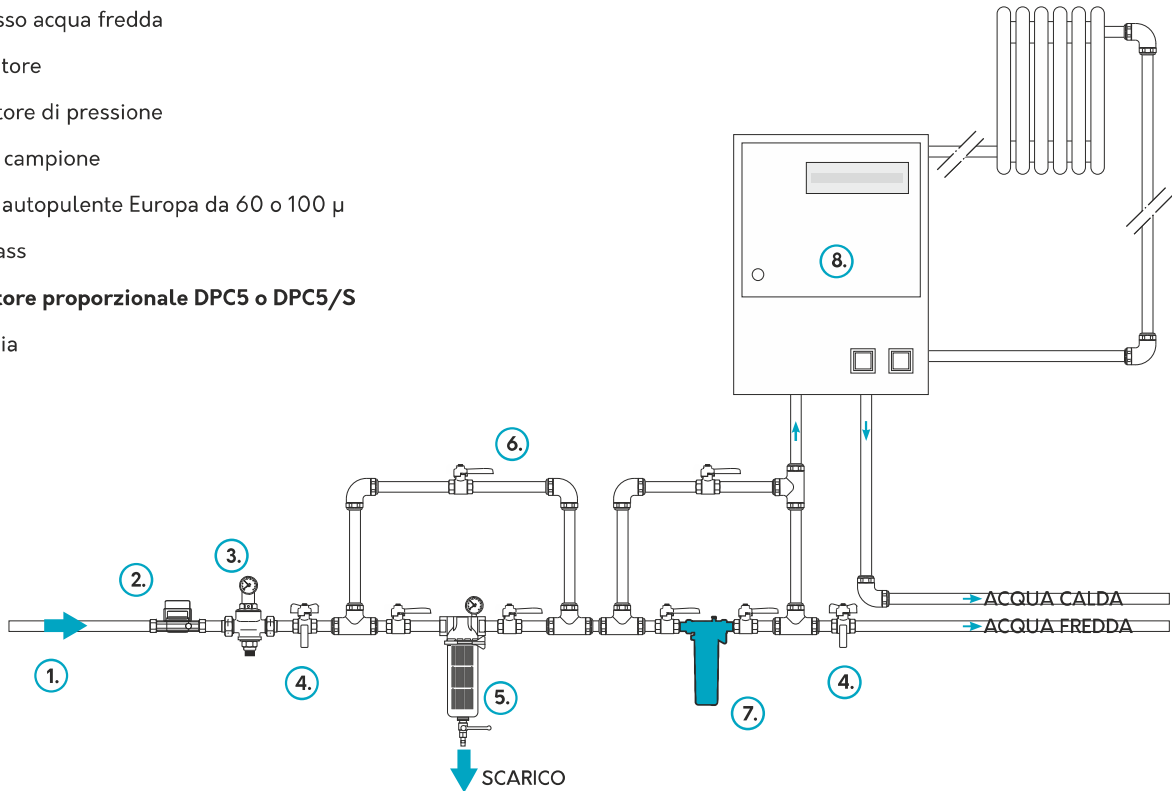

1 Ingresso acqua fredda

2 Contatore

3 Riduttore di pressione

4 Presa campione

5 Filtro autopulente Europa da 60 o 100  $\mu$

6 By-pass

7 Addolcitore con sistema di disinfezione Steril-EL

8 Dosatore proporzionale DPC5 o DPC5/S

9 Caldaia

